

УСТАНОВКА ПРАВОЙ ДВЕРИ И КРОНШТЕЙНОВ

На данном этапе мы установим правую дверь, а также разместим в передней части корпуса два кронштейна.

ДЕТАЛИ ДАННОГО ВЫПУСКА



94A Корпус переднего габаритного огня

94B Стекло переднего габаритного огня

94C Основание переднего левого габаритного огня

94D Левый кронштейн передней панели моторного отсека

94E Основание переднего правого габаритного огня

94F Правый кронштейн передней панели моторного отсека

AM Винты (2 × 4 мм) × 5*

* Даны с запасом.

УЗЕЛ СБОРКИ



ПРАВАЯ ДВЕРЬ

Внимание: представленные на иллюстрациях детали могут отличаться от прилагаемых к выпуску.



94.1

Поднесите собранную правую дверь **88А** к опорной панели **89F** и к детали **63С**, а затем аккуратно установите ее на свое место. ▼

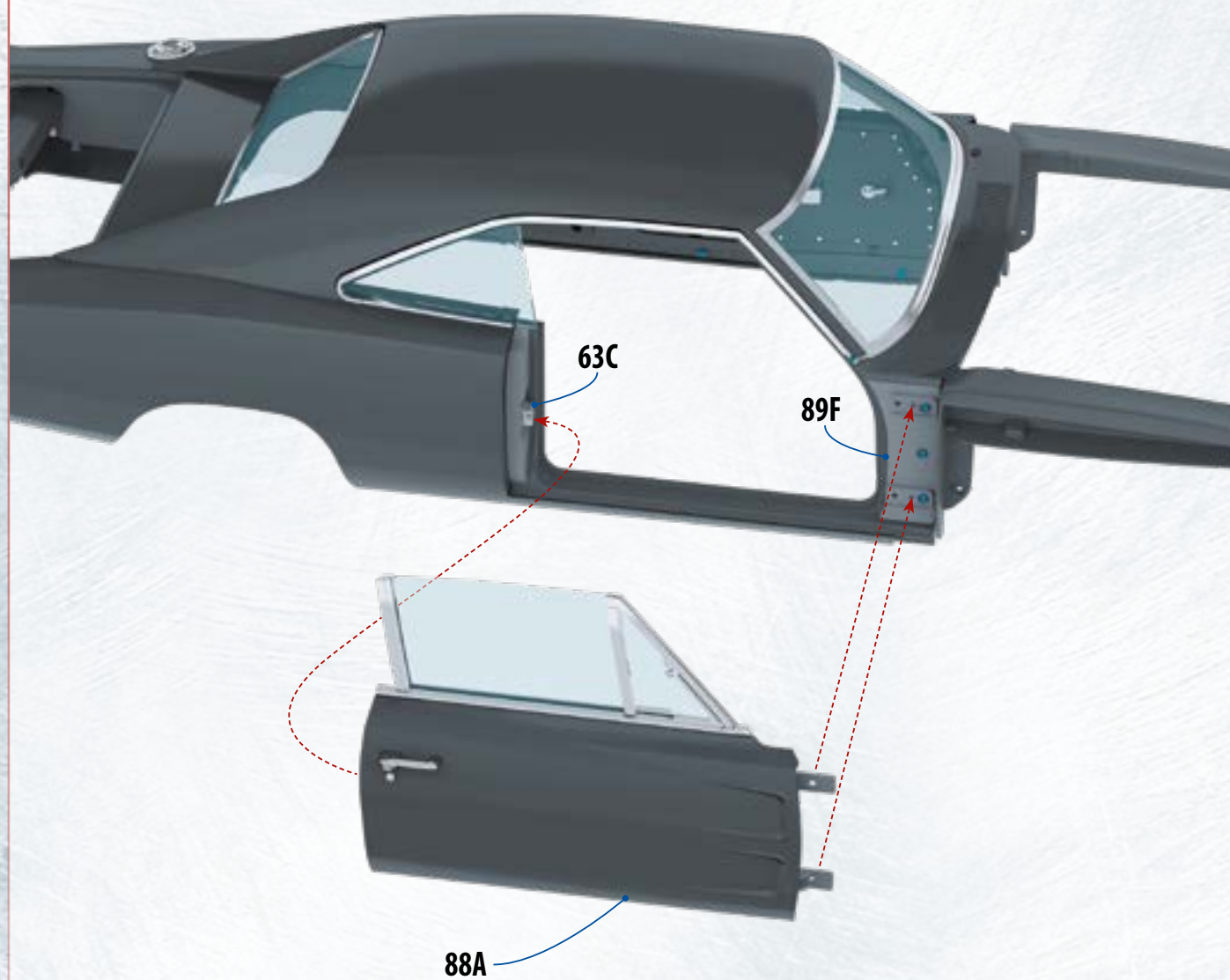

Установка правой двери и кронштейнов

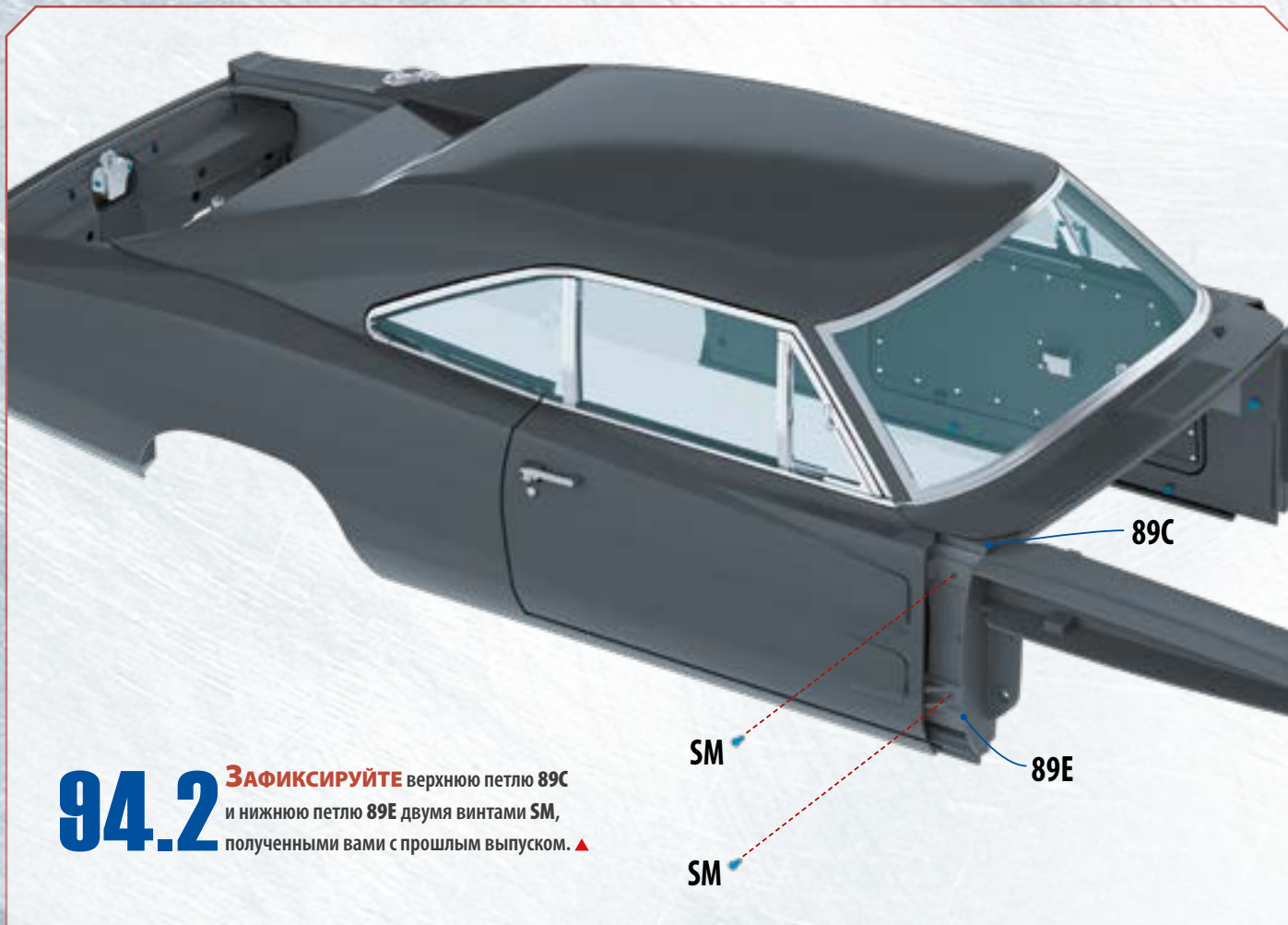

94.2 **ЗАФИКСИРУЙТЕ** верхнюю петлю 89С и нижнюю петлю 89Е двумя винтами SM, полученными вами с прошлым выпуском. ▲

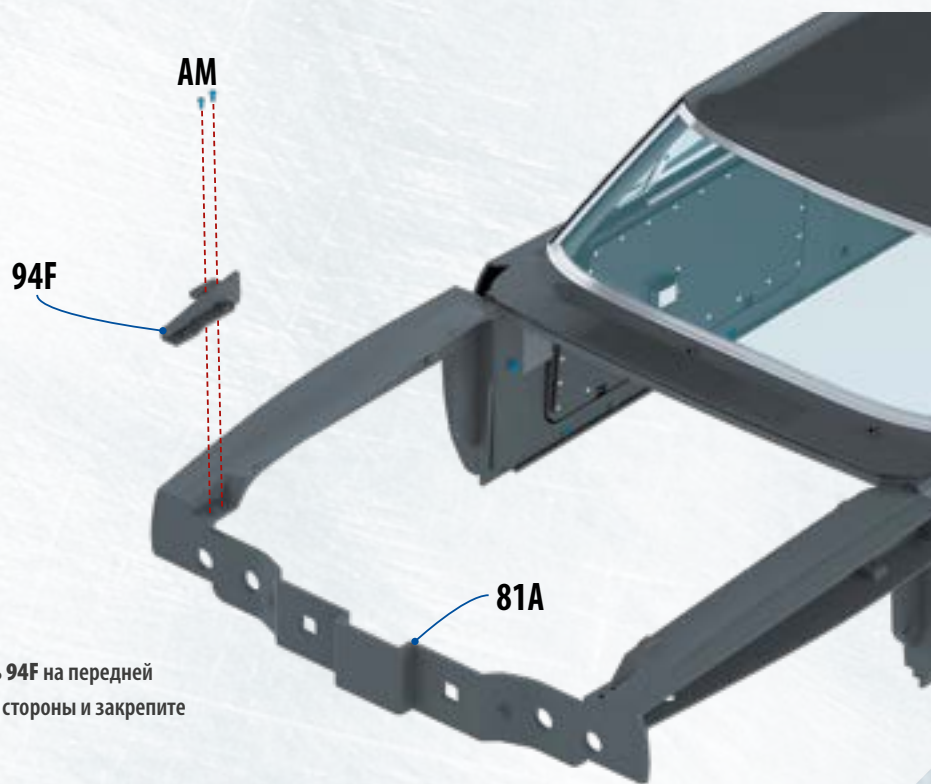

94.3 **УСТАНОВИТЕ** деталь 94F на передней части кузова 81А с левой стороны и закрепите ее двумя винтами AM. ►



94.4 УСТАНОВИТЕ деталь 94D на передней части кузова 81A с правой стороны и также закрепите ее двумя винтами AM.▲

РЕЗУЛЬТАТ СБОРКИ: ДЕВЯНОСТО ЧЕТВЕРТЫЙ ЭТАП



← На этом изображении представлен кузов с установленными правой дверью и кронштейнами.